

# Инструкция по сборке

Шкаф распашной  
четырёхдверный  
**Юкелад**

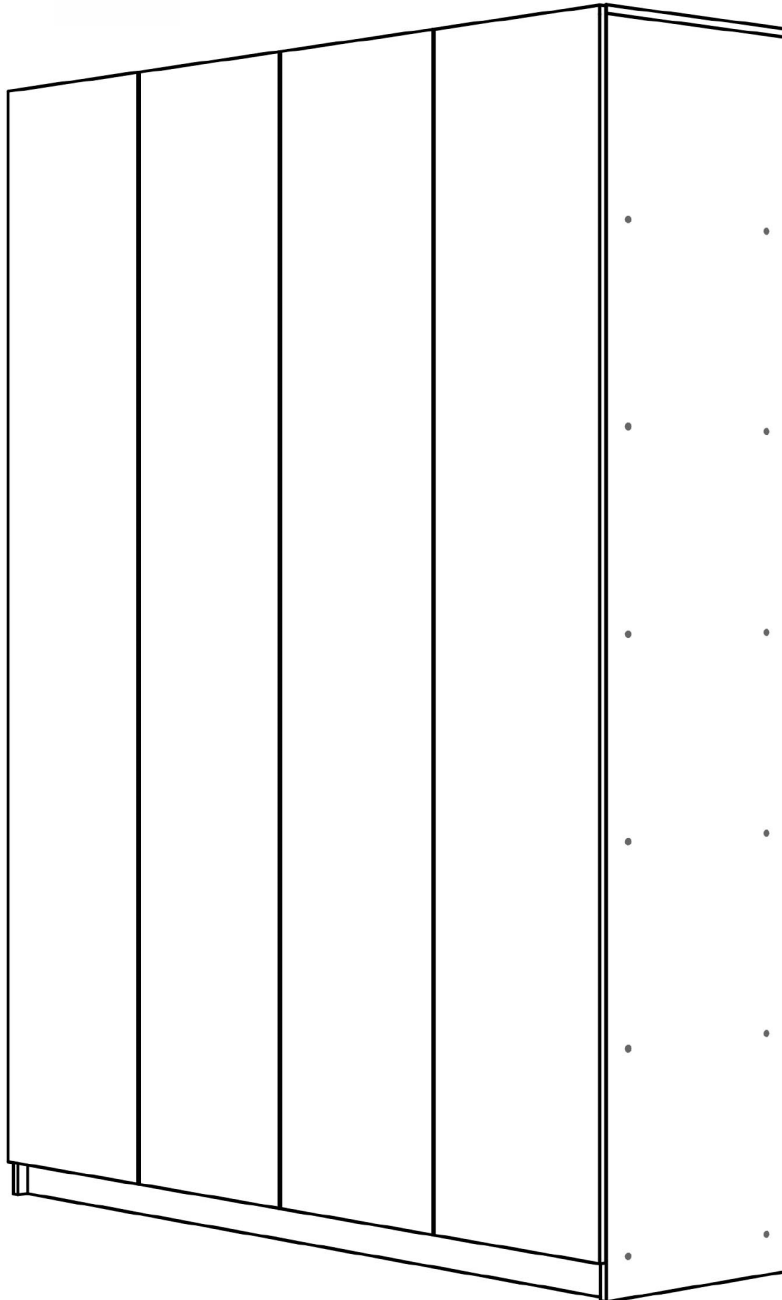

**Доставляем мебель по всей России**



📍 г.Оренбург, ул.Онежская, 52/1

☎ 8 (800) 700-53-56

✉ info@planeta56.ru

**Планета**  
**МЕБЕЛИ**

## ВНИМАНИЕ

Опрокидывание мебели может стать причиной получения серьезных телесных повреждений и привести к смерти. Чтобы предотвратить опрокидывание, ВСЕГДА крепите мебель к стене с помощью аксессуаров, предотвращающих опрокидывание. В целях принятия мер дополнительной безопасности для предотвращения опрокидывания:

- Храните тяжелые предметы в нижнем ящике.
- Не ставьте телевизор или другие тяжелые предметы сверху.
- Никогда не позволяйте детям залезать на ящики, дверцы или полки, а также виснуть на них

Перед сборкой проверьте комплектность согласно комплекточной ведомости\*

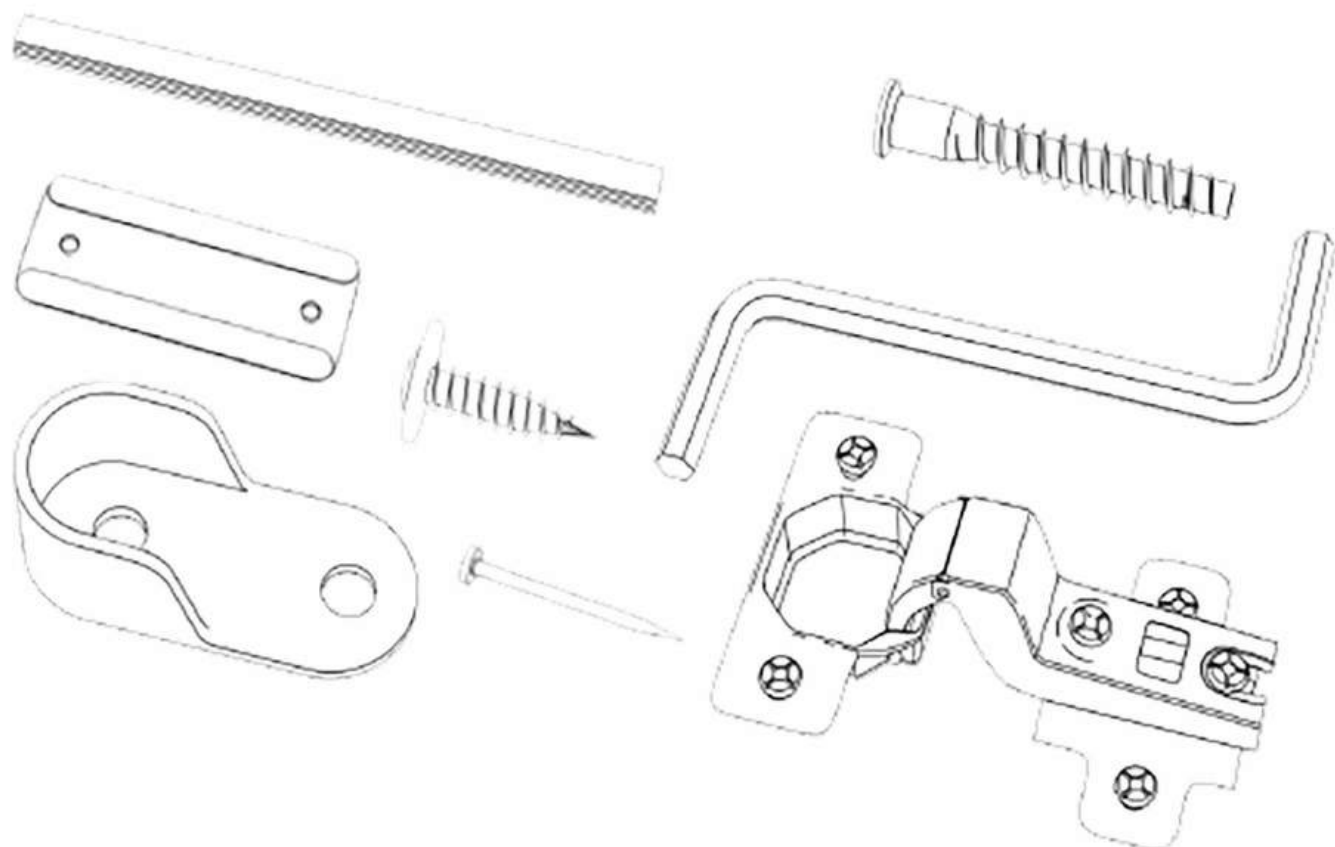

**ВНИМАНИЕ !**  
Сборку рекомендуется  
проводить с напарником

\*Комплектовочная ведомость поставляется на отдельном листе

# Перечень деталей

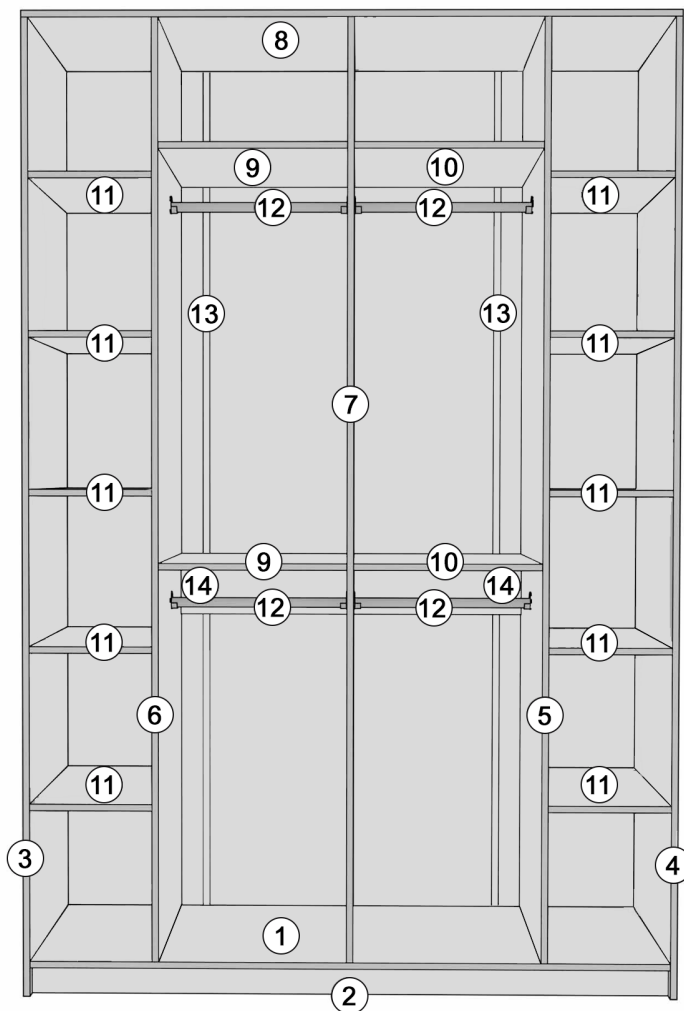

1) Пол (1 шт)

2) Цоколь (2 шт)

3) Стойка Л (1 шт)

4) Стойка П (1 шт)

5) Стойка ПВ (1 шт)

6) Стойка ЛВ (1 шт)

7) Стойка С (1 шт)

8) Крышка (1 шт)

9) Полка А (2 шт)

10) Полка Б (2 шт)

11) Полка С (10 шт)

12) Штанга (4 шт)

13) Соединительная планка (2 шт)

14) Усиление (2 шт)

## Доставляем мебель по всей России



📍 г.Оренбург, ул.Онежская, 52/1

☎ 8 (800) 700-53-56

✉ info@planeta56.ru

**Планета**  
**МЕБЕЛИ**

Детали следует разместить лицевой стороной вниз и расположить в порядке указанном на картинке ниже.

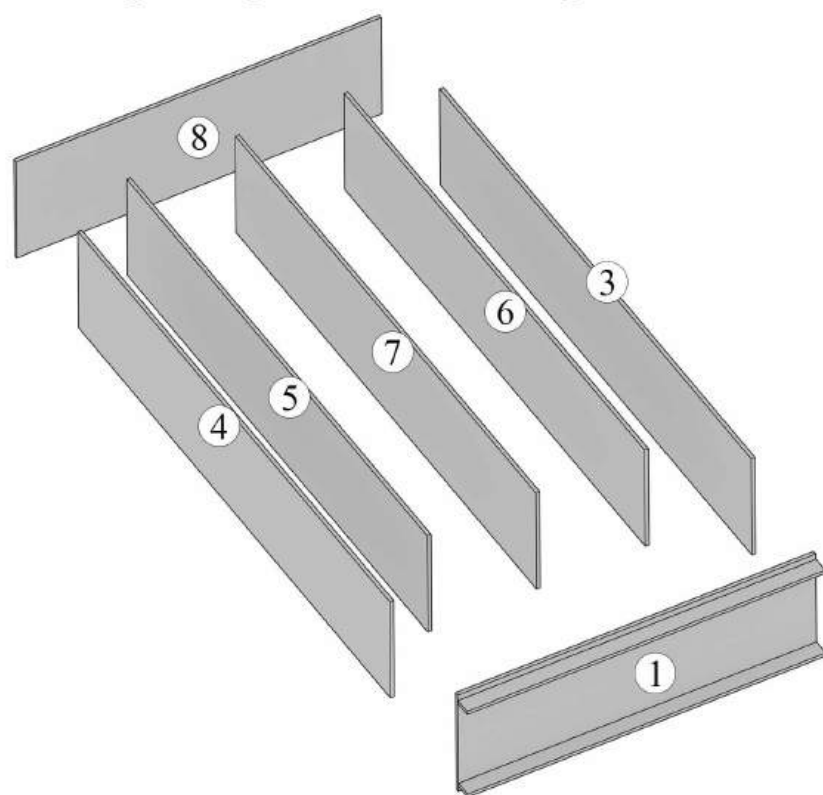

Используя шестигранный ключ из комплекта - прикрутите боковые стойки (3,4,5,6,7) к крышке (8) и полу (1) евровинтами.

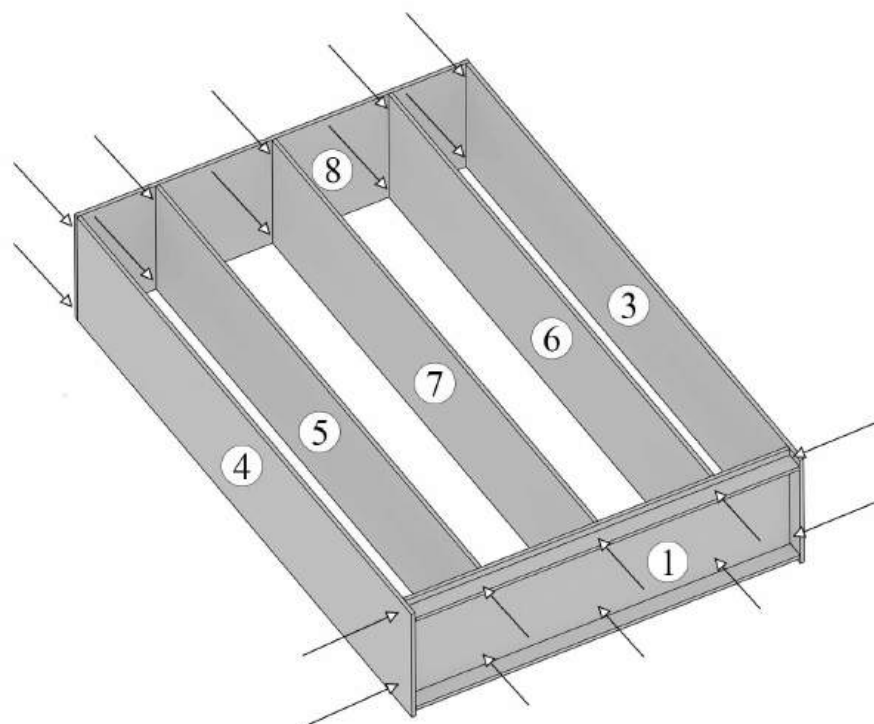

Установите планки усиления (14) на полки (10,9) и зафиксируйте при помощи евровинтов.  
После этого разместите полки (10,9) как это изображено на картинке, и зафиксируйте их к боковым и центральной стойкам (5,6,7) евровинтами и рафиксами.

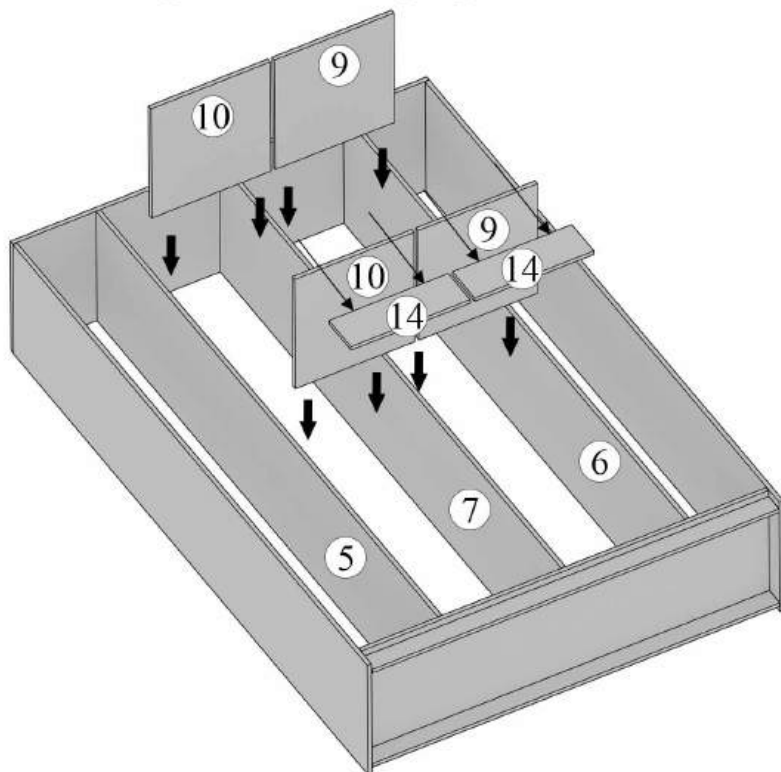

Расположите полки (11) между стойками (3,4,5,6) как указано на рисунке и зафиксируйте евровинтами.

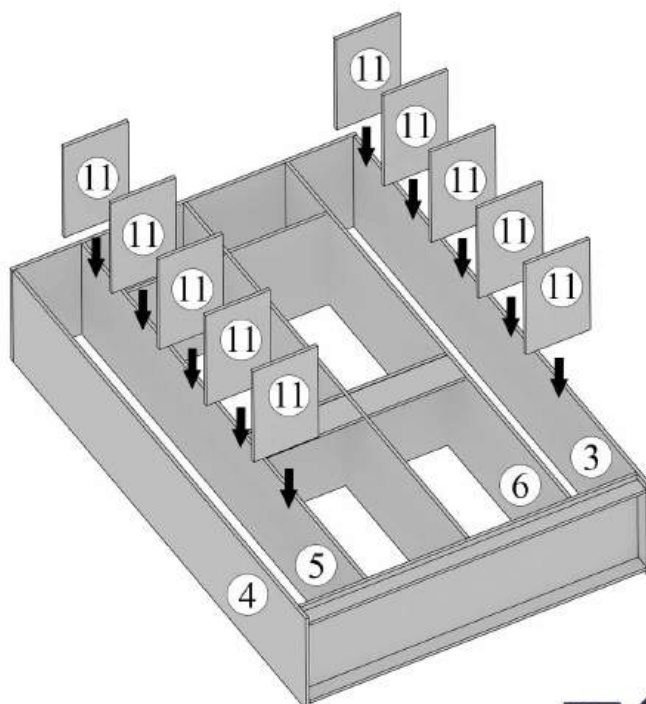

# Установка задних стенок шкафа

Установите задние стенки согласно рисунку и разместите между ними соединительные планки (13), после чего зафиксируйте их к стойкам шкафа мебельными гвоздями как указано на рисунке.

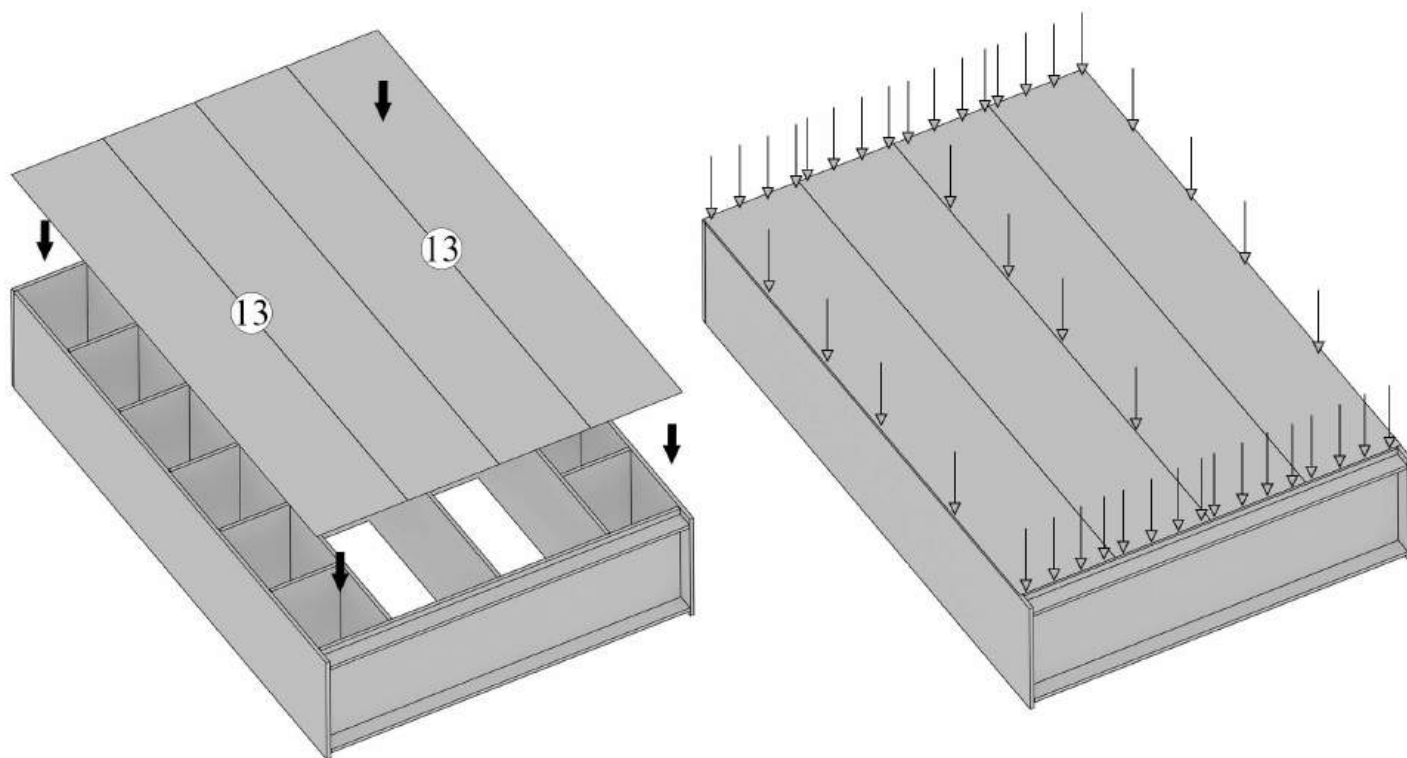

Переверните шкаф лицевой стороной вверх

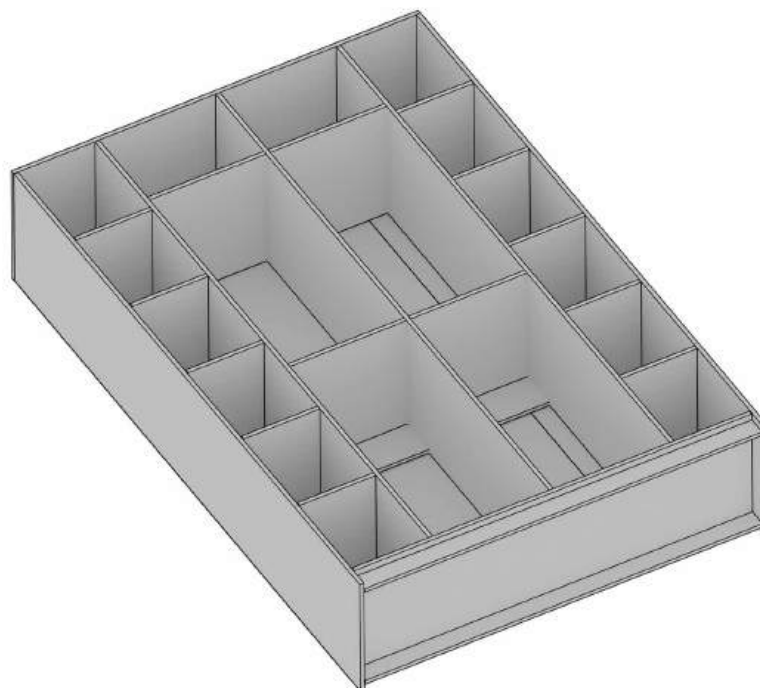

**Установите петли в отверстия на двери и зафиксируйте саморезами.**

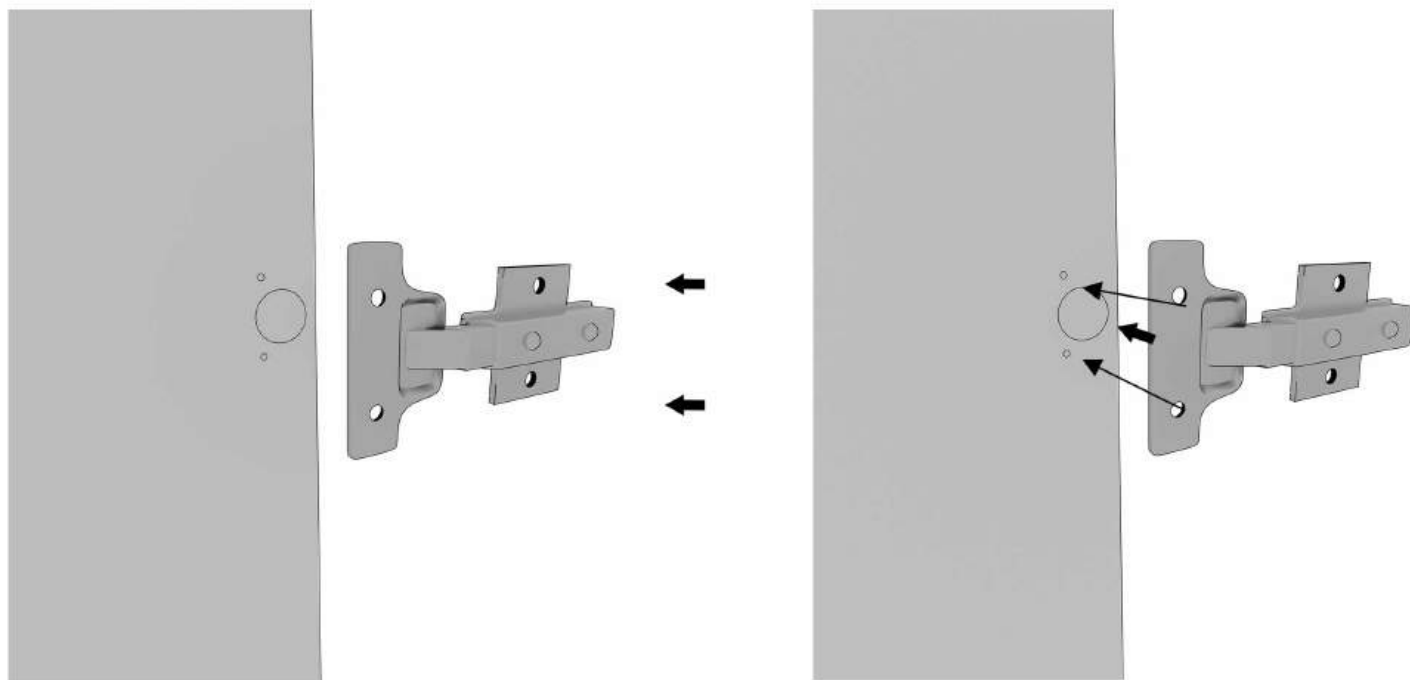

**Установите двери на стойки шкафа и зафиксируйте саморезами.**

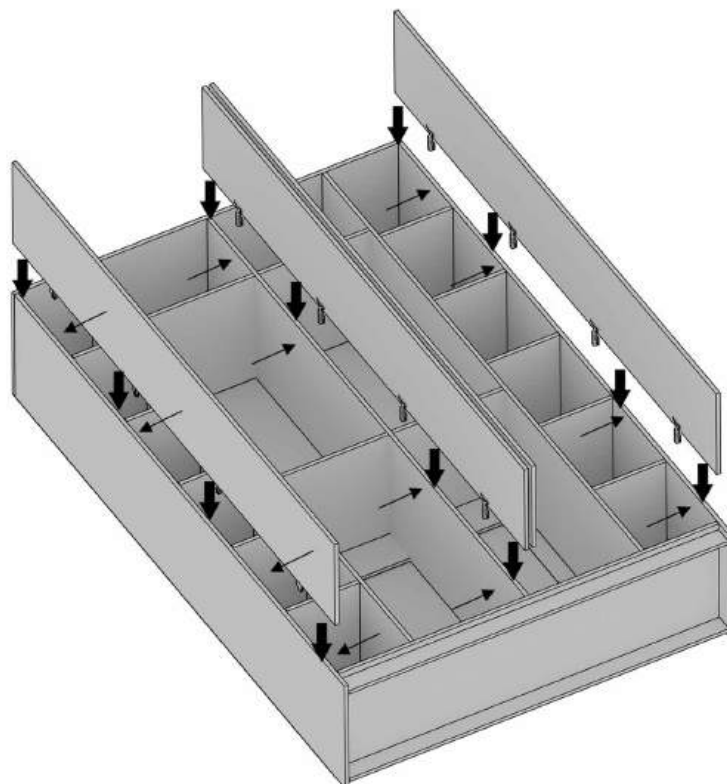

**Найдите глухие отверстия в стойках шкафа. Установите штангодержатели в секцию при помощи саморезов.**

**После этого поместите штангу на штангодержатели.**

